

z e n s

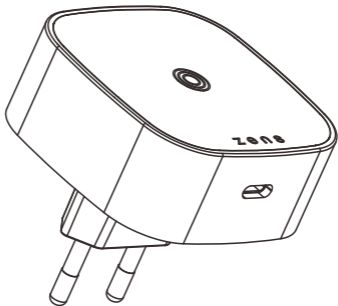

Wireless Charging Adaptor

ZESC18B & ZESC18W

User manual | Gebrauchsanweisung | Manual de usuario | Manuel de l'utilisateur | Manuale d'uso |
Gebruikershandleiding | instruções | instruktioner | 说明书 | 説明書 | تعليمات

CE-Declaration

Use the ZESC18B/00 / ZESC18W/00 in the environment with the temperature between -10°C and 40°C, otherwise, it may damage your ZESC18B/00 / ZESC18W/00 . It can be operated under 2.000m.

Hereby, Zens International B.V., declares that the radio equipment type ZESC18B/00 / ZESC18W/00 is compliance with Directive 2014/53/EU and RoHS Directive 2011/65/EU. The full text of the EU declaration of conformity is available at the following internet address: <https://zens.tech/mediaroom/>.

Specifications Wireless Charging Adaptor:

Model Name: ZESC18B/00 / ZESC18W/00

Rated Input: AC100V-240V, 50/60Hz, 600mA

Rated Output: Wireless Charging max. 15W | USB-C max. 20W. | USB-C and wireless Charging output together max. 15W and wireless Charging output max. 5W

IC-Declaration

This device contains licence-exempt transmitter(s)/receiver(s) that comply with Innovation, Science and Economic Development Canada's licence-exempt RSS(s). Operation is subject to the following two conditions:

- (1) This device may not cause interference.
- (2) This device must accept any interference, including interference that may cause undesired operation of the device.

L'émetteur/récepteur exempt de licence contenu dans le présent appareil est conforme aux CNR d'Innovation, Sciences et Développement économique Canada applicables aux appareils radio exempts de licence. L'exploitation est autorisée aux deux conditions suivantes :

- (1) L'appareil ne doit pas produire de brouillage;
- (2) L'appareil doit accepter tout brouillage radioélectrique subi, même si le brouillage est susceptible d'en compromettre le fonctionnement.

Radio Frequency Exposure Statement for IC

This equipment complies with IC exposure limits set forth for an uncontrolled environment. This equipment shall be installed and operated with minimum distance 20cm between the radiator & body.

Cet équipement est conforme aux limites d'exposition IC définies pour un environnement non contrôlé. Cet équipement doit être installé et utilisé avec une distance minimale de 20cm entre le radiateur et la carrosserie.

FCC statement

DECLARATION OF CONFORMITY WITH FCC RULES FOR ELECTROMAGNETIC COMPATIBILITY
Hereby, Zens International B.V. declares that the device, ZESC18B/00 / ZESC18W/00 complies with Part 15 Subpart B of the FCC Rules.

Any changes or modifications to this unit not expressly approved by the party responsible for compliance could void the user's authority to operate the equipment. This device complies with Part 15 Subpart B of the FCC Rules. is subject to the following two conditions: (1) This device may not cause harmful interference, and (2) this device must accept any interference received, including interference that may cause undesired operation.

NOTE: This equipment has been tested and found to comply with the limits for a Class B digital device, pursuant to part 15 of the FCC Rules. These limits are designed to provide reasonable protection against harmful interference in a residential installation. This equipment generates uses and can radiate radio frequency energy and, if not installed and used in accordance with the instructions, may cause harmful interference to radio communications. However, there is no guarantee that interference will not occur in a particular installation. If this equipment does cause harmful interference to radio or television reception, which can be determined by turning the equipment off and on, the user is encouraged to try to correct the interference by one or more of the following measures:

- Reorient or relocate the receiving antenna.
- Increase the separation between the equipment and receiver.
- Connect the equipment into an outlet on a circuit different from that to which the receiver is connected.
- Consult the dealer or an experienced radio/TV technician for help

Changes or modifications not expressly approved by the party responsible for compliance could void the user's authority to operate the equipment.

RF Exposure Warning Statements:

This equipment complies with FCC radiation exposure limits set forth for an uncontrolled environment. This equipment shall be installed and operated with minimum distance 20cm between the radiator & body

Operating Frequency Range: 110-148 kHz

Radio Frequency: 130.3 kHz

Max. RF power transmitted: -17.63 dBuA/m (@10m)

Waste Electrical and Electronic Equipment Directive

Waste Electrical products should not be disposed of with household waste. All electronic products with the WEEE logo must be collected and sent to approved operators for safe disposal or recycling. Please recycle where facilities exist. Many electrical/electronic equipment retailers facilitate 'Distributor-take-back scheme' of household WEEE. Check with

your local authority or retailers for Designated Collection Facilities (DCF) where consumers may dispose of their WEEE free of charge.

In the packaging

- Wireless Charging Adaptor Black / Wireless Charging Adaptor White
- User manual
- Extended warranty registration card

Compatibility

The Zens Wireless Charging Adaptor works with all devices supporting MagSafe or Qi2.

How to use the power adaptor

The Wireless Charging Adaptor can be directly plugged into a power outlet.

Questions or feedback? Let us know.

If you have any questions or feedback about the use of the adaptor, wireless charging or Zens, please look at www.zens.tech or contact Zens customer support via support@zens.tech.

Zens Wireless Charging

Important safety notices

- Keep the product away from water.
- Do not place or store the product near water or any other liquid.
- After cleaning, make sure the product is completely dry before you connect it to an electrical socket

Warning notifications

- Check if the voltage indicated on the power adaptor corresponds to the local voltage before you connect the adaptor to a power outlet.
- Never use the adaptor if it is damaged in any way.
- Do not place any metallic labels or any objects onto the charger.
- Do not use the charger outdoors or near heated surfaces.
- If you have a pacemaker or other implanted device, consult your doctor or the manufacturer of the implanted device before using the charger.
- Do not use with an extension cord or overload electrical outlets.
- Supervision is needed when used by or near children, disabled persons or those with mental disabilities.

Return policy / Zens warranty

All Zens products are designed and manufactured to meet the highest standards and deliver high-quality performance. In case you encounter any difficulties when using your product, we recommend that you first consult the user manual or the information in the *support* section of www.zens.tech.

In the unlikely event of failure during the warranty period Zens will arrange for your product to be serviced.

Warranty terms

The warranty begins on the date of purchase and expires after 24 months. If any defect due to faulty materials and/or workmanship occurs within the warranty period, Zens will arrange for service. Where a repair is not possible or is deemed uneconomical Zens may agree to replace the product. Replacement will be offered at Zens discretion, and the warranty will continue from the date of original purchase. The Zens warranty applies provided the product has been handled properly for its intended use and in accordance with the operating instructions.

The warranty does not cover for the loss consequent in nature, including but not limited to loss of data or loss of business. The Zens warranty does not apply if:

- The original proof of purchase (invoice) is missing.
- The purchase documents have been altered in any way or made illegible.
- The model- and/or serial number on the product has been altered, removed or made illegible.
- Repairs or product modifications and alterations have been carried out by unauthorized service organizations or persons.
- The product is being used for commercial purpose.
- The defect is caused by abuse or misuse of the product or by environmental conditions that are not in conformance with the recommended operations of the product.
- The unit has been damaged - including but not limited to damage by pets, lightning, abnormal voltage, water or fire, natural disaster or transport accident.
- The product is defective due to wear of parts, which can be considered as consumable parts by their nature
- The product does not function properly because it was not originally designed, manufactured, approved and/or authorized for the country where you use the product, which might occur in instances where the product has been purchased in another country other than that of its intended use.

This warranty gives you specific legal rights. As this might vary from country to country some of above might not apply to you. This warranty is only valid in the country where the product is purchased and is not transferable and does not extend to users other than the original purchaser.

Service needed?

In order to avoid unnecessary inconvenience, we advise you to read the user manual or consult the support section on www.zens.tech before contacting Zens. If service is required do not return the product without first contacting Zens. To get this product repaired or replaced, please contact Zens during the warranty period via <https://zens.tech/support/>. If the problem appears to be based on a defect in workmanship or materials, Zens will provide a return form and instructions which authorizes to return the product. Zens is not responsible for lost or damaged product during shipment. All returns must include the original packaging and all items like product, power adapters and user manual. After examination of the problem the product will be repaired or replaced and sent back to the address indicated on the return form.

Richtlinie über Elektro- und Elektronik-Altgeräte

Elektroaltgeräte dürfen nicht mit dem Hausmüll entsorgt werden. Alle elektronischen Produkte mit dem WEEE-Logo müssen gesammelt und zur sicheren Entsorgung oder zum Recycling an zugelassene Unternehmen geschickt werden. Bitte recyceln Sie dort, wo es Einrichtungen gibt. Viele Einzelhändler für elektrische/elektronische Geräte bieten Rücknahmesysteme für Elektro- und Elektronik-Altgeräte aus Haushalten an. Erkundigen Sie sich bei Ihrer Gemeindeverwaltung oder Ihrem Händler nach ausgewiesenen Rücknahmestellen, bei denen Verbraucher ihre Elektro- und Elektronik-Altgeräte kostenlos abgeben können.

In der Verpackung

- Drahtloser Ladeadapter Schwarz / Drahtloser Ladeadapter Weiß
- Benutzerhandbuch
- Registrierungskarte für die erweiterte Garantie

Kompatibilität

Der Zens Wireless Charging Adapter funktioniert mit allen Geräten, die MagSafe oder Qi2 unterstützen.

So verwenden Sie den Netzadapter

Der drahtlose Ladeadapter kann direkt an eine Steckdose angeschlossen werden.

Haben Sie Fragen oder Anregungen? Lassen Sie es uns wissen.

Wenn Sie Fragen oder Feedback zur Verwendung des Adapters, zum kabellosen Laden oder zu Zens haben, schauen Sie bitte unter www.zens.tech nach oder wenden Sie sich an den Zens-Kundenservice unter support@zens.tech.

Zens kabelloses Aufladen

Wichtige Sicherheitshinweise

- Halten Sie das Produkt von Wasser fern.
- Stellen oder lagern Sie das Produkt nicht in der Nähe von Wasser oder anderen Flüssigkeiten.
- Vergewissern Sie sich nach der Reinigung, dass das Produkt vollständig trocken ist, bevor Sie es an eine Steckdose anschließen.

Warnmeldungen

- Prüfen Sie, ob die auf dem Netzadapter angegebene Spannung mit der örtlichen Spannung übereinstimmt, bevor Sie den Adapter an eine Steckdose anschließen.
- Verwenden Sie den Adapter niemals, wenn er in irgendeiner Weise beschädigt ist.
- Legen Sie keine metallischen Etiketten oder andere Gegenstände auf das Ladegerät.
- Verwenden Sie das Ladegerät nicht im Freien oder in der Nähe von erhitzten Oberflächen.
- Wenn Sie einen Herzschrittmacher oder ein anderes implantiertes Gerät haben, fragen Sie Ihren Arzt oder den Hersteller des implantierten Geräts, bevor Sie das Ladegerät verwenden.
- Verwenden Sie das Gerät nicht mit einem Verlängerungskabel und überlasten Sie keine Steckdosen.
- Die Verwendung durch oder in der Nähe von Kindern, behinderten oder geistig behinderten Personen bedarf der Beaufsichtigung.

Rückgaberecht / Zens-Garantie

Alle Zens-Produkte werden nach den höchsten Standards entwickelt und hergestellt und bieten eine hochwertige Leistung. Sollten Sie bei der Verwendung Ihres Produkts auf Schwierigkeiten stoßen, empfehlen wir Ihnen, zunächst das Benutzerhandbuch oder die Informationen im Supportbereich von www.zens.tech zu konsultieren.

Im unwahrscheinlichen Fall eines Defekts während der Garantiezeit veranlasst Zens eine Reparatur Ihres Produkts.

Garantiebedingungen

Die Garantie beginnt am Tag des Kaufs und endet nach 24 Monaten. Wenn innerhalb der Garantiezeit ein Defekt aufgrund von Material- und/oder Verarbeitungsfehlern auftritt, veranlasst Zens eine Reparatur. Ist eine Reparatur nicht möglich oder wird sie als unwirtschaftlich erachtet, kann Zens sich bereit erklären, das Produkt zu ersetzen. Der Ersatz wird nach dem Ermessen von Zens angeboten, und die Garantie läuft ab dem Datum des ursprünglichen Kaufs weiter. Die Zens-Garantie gilt unter der Voraussetzung, dass das Produkt ordnungsgemäß für den beabsichtigten Zweck und in Übereinstimmung mit der Bedienungsanleitung behandelt wurde.

Die Garantie deckt keine Folgeschäden ab, einschließlich, aber nicht beschränkt auf den Verlust von Daten oder Geschäftseinbußen. Die Zens-Garantie gilt nicht, wenn:

- Der Original-Kaufbeleg (Rechnung) fehlt.
- Die Kaufunterlagen sind in irgendeiner Weise verändert oder unleserlich gemacht worden.
- Die Modell- und/oder Seriennummer auf dem Produkt wurde verändert, entfernt oder unleserlich gemacht.
- Reparaturen oder Produktmodifikationen und -veränderungen wurden von nicht autorisierten Serviceorganisationen oder Personen durchgeführt.
- Das Produkt wird für kommerzielle Zwecke verwendet.

- Der Defekt wird durch Missbrauch oder unsachgemäßen Gebrauch des Produkts oder durch Umgebungsbedingungen verursacht, die nicht mit den empfohlenen Betriebsbedingungen des Produkts übereinstimmen.
- Das Gerät wurde beschädigt - einschließlich, aber nicht beschränkt auf Schäden durch Haustiere, Blitzschlag, abnormale Spannung, Wasser oder Feuer, Naturkatastrophen oder Transportunfälle.
- Das Produkt ist aufgrund des Verschleißes von Teilen defekt, die ihrer Natur nach als Verschleißteile zu betrachten sind
- Das Produkt funktioniert nicht ordnungsgemäß, weil es ursprünglich nicht für das Land, in dem Sie das Produkt verwenden, entwickelt, hergestellt, zugelassen und/oder autorisiert wurde, was in Fällen vorkommen kann, in denen das Produkt in einem anderen Land als dem, für das es bestimmt ist, gekauft wurde.

Diese Garantie gibt Ihnen bestimmte gesetzliche Rechte. Da diese von Land zu Land unterschiedlich sein können, treffen einige der oben genannten Punkte möglicherweise nicht auf Sie zu. Diese Garantie ist nur in dem Land gültig, in dem das Produkt gekauft wurde. Sie ist nicht übertragbar und erstreckt sich nicht auf andere Benutzer als den ursprünglichen Käufer.

Dienstleistung erforderlich?

Um unnötige Unannehmlichkeiten zu vermeiden, raten wir Ihnen, vor der Kontaktaufnahme mit Zens das Benutzerhandbuch zu lesen oder den Support-Bereich auf www.zens.tech zu konsultieren. Falls eine Reparatur erforderlich ist, senden Sie das Produkt nicht zurück, ohne sich vorher mit Zens in Verbindung zu setzen. Um dieses Produkt reparieren oder ersetzen zu lassen, wenden Sie sich bitte während der Garantiezeit an Zens unter <https://zens.tech/support/>.

Wenn das Problem auf einem Verarbeitungs- oder Materialfehler zu beruhen scheint, stellt Zens ein Rückgabeformular und Anweisungen zur Verfügung, die zur Rückgabe des Produkts berechtigen. Zens ist nicht verantwortlich für verlorene oder beschädigte Produkte während des Transports. Alle Rücksendungen müssen die Originalverpackung und alle Teile wie Produkt, Netzadapter und Benutzerhandbuch enthalten. Nach Prüfung des Problems wird das Produkt repariert oder ersetzt und an die auf dem Rückgabeformular angegebene Adresse zurückgeschickt.

Directive sur les déchets d'équipements électriques et électroniques

Déchets Les produits électriques ne doivent pas être jetés avec les ordures ménagères. Tous les produits électroniques portant le logo DEEE doivent être collectés et envoyés à des opérateurs agréés pour être éliminés ou recyclés en toute sécurité. Veuillez recycler là où des installations existent. De nombreux détaillants d'équipements électriques/électroniques proposent des programmes de reprise des DEEE ménagers par les distributeurs. Renseignez-vous auprès de vos autorités locales ou de vos détaillants pour connaître les installations de collecte désignées (DCF) où les consommateurs peuvent se débarrasser gratuitement de leurs DEEE.

Dans l'emballage

- Adaptateur de charge sans fil noir / Adaptateur de charge sans fil blanc
- Manuel de l'utilisateur
- Carte d'enregistrement de l'extension de garantie

Compatibilité

L'adaptateur de charge sans fil Zens fonctionne avec tous les appareils compatibles avec MagSafe ou Qi2.

Comment utiliser l'adaptateur électrique

L'adaptateur de charge sans fil peut être branché directement sur une prise de courant.

Des questions ou des commentaires ? N'hésitez pas à nous en faire part.

Si vous avez des questions ou des commentaires sur l'utilisation de l'adaptateur, la recharge sans fil ou Zens, veuillez consulter le site www.zens.tech ou contacter le service clientèle de Zens à l'adresse support@zens.tech.

Chargement sans fil Zens

Avis de sécurité importants

- Tenir le produit à l'écart de l'eau.
- Ne pas placer ou stocker le produit à proximité d'eau ou de tout autre liquide.
- Après le nettoyage, assurez-vous que le produit est complètement sec avant de le brancher sur une prise électrique.

Notifications d'avertissement

- Vérifiez que la tension indiquée sur l'adaptateur correspond à la tension locale avant de brancher l'adaptateur sur une prise de courant.
- N'utilisez jamais l'adaptateur s'il est endommagé de quelque manière que ce soit.
- Ne placez pas d'étiquettes métalliques ou d'objets sur le chargeur.
- Ne pas utiliser le chargeur à l'extérieur ou à proximité de surfaces chauffées.
- Si vous portez un stimulateur cardiaque ou un autre dispositif implanté, consultez votre médecin ou le fabricant du dispositif implanté avant d'utiliser le chargeur.
- Ne pas utiliser de rallonge ni surcharger les prises électriques.
- Une surveillance est nécessaire lorsqu'il est utilisé par ou à proximité d'enfants, de personnes handicapées ou de personnes souffrant d'un handicap mental.

Politique de retour / Garantie Zens

Tous les produits Zens sont conçus et fabriqués pour répondre aux normes les plus strictes et offrir des performances de haute qualité. Si vous rencontrez des difficultés lors de l'utilisation de votre produit, nous vous recommandons de consulter d'abord le manuel d'utilisation ou les informations de la section *support* du site www.zens.tech.

Dans le cas improbable d'une défaillance pendant la période de garantie, Zens prendra les dispositions nécessaires pour que votre produit soit réparé.

Conditions de garantie

La garantie prend effet à la date d'achat et expire après 24 mois. Si un défaut dû à un vice de matériau et/ou de fabrication survient pendant la période de garantie, Zens organisera une réparation. Si une réparation n'est pas possible ou si elle n'est pas jugée rentable, Zens peut accepter de remplacer le produit. Le remplacement sera proposé à la discrétion de Zens et la garantie continuera à courir à partir de la date de l'achat initial. La garantie Zens s'applique à condition que le produit ait été manipulé correctement pour l'usage auquel il est destiné et conformément au mode d'emploi.

La garantie ne couvre pas les pertes de nature conséquente, y compris, mais sans s'y limiter, la perte de données ou la perte d'exploitation. La garantie Zens ne s'applique pas si :

- La preuve d'achat originale (facture) est manquante.
- Les documents d'achat ont été modifiés de quelque manière que ce soit ou rendus illisibles.
- Le numéro de modèle et/ou de série du produit a été modifié, enlevé ou rendu illisible.
- Les réparations ou les modifications et altérations du produit ont été effectuées par des organismes de service ou des personnes non autorisés.
- Le produit est utilisé à des fins commerciales.
- Le défaut est dû à une utilisation abusive ou incorrecte du produit ou à des conditions environnementales qui ne sont pas conformes aux opérations recommandées pour le produit.
- L'appareil a été endommagé, notamment par des animaux domestiques, la foudre, une tension anormale, l'eau ou le feu, une catastrophe naturelle ou un accident de transport.

- Le produit est défectueux en raison de l'usure des pièces, qui peuvent être considérées comme des pièces consommables de par leur nature.
- Le produit ne fonctionne pas correctement parce qu'il n'a pas été conçu, fabriqué, approuvé et/ou autorisé à l'origine pour le pays où vous utilisez le produit, ce qui peut se produire dans les cas où le produit a été acheté dans un pays autre que celui où il est destiné à être utilisé. Cette garantie vous donne des droits légaux spécifiques. Comme cela peut varier d'un pays à l'autre, certaines des dispositions ci-dessus peuvent ne pas s'appliquer à vous. Cette garantie n'est valable que dans le pays où le produit a été acheté. Elle n'est pas transférable et ne s'étend pas à d'autres utilisateurs que l'acheteur d'origine.

Besoin d'un service ?

Afin d'éviter tout désagrément inutile, nous vous conseillons de lire le manuel de l'utilisateur ou de consulter la section d'assistance sur www.zens.tech avant de contacter Zens. Si une intervention est nécessaire, ne renvoyez pas le produit sans avoir contacté Zens au préalable. Pour faire réparer ou remplacer ce produit, veuillez contacter Zens pendant la période de garantie via <https://zens.tech/support/>.

Si le problème semble résulter d'un défaut de fabrication ou de matériaux, Zens fournira un formulaire de retour et des instructions autorisant le retour du produit. Zens n'est pas responsable des produits perdus ou endommagés pendant le transport. Tous les retours doivent inclure l'emballage d'origine et tous les éléments tels que le produit, les adaptateurs d'alimentation et le manuel d'utilisation. Après examen du problème, le produit sera réparé ou remplacé et renvoyé à l'adresse indiquée sur le formulaire de retour.

Directiva sobre residuos de aparatos eléctricos y electrónicos

Residuos Los productos eléctricos no deben eliminarse con la basura doméstica. Todos los productos electrónicos con el logotipo RAEE deben recogerse y enviarse a operadores autorizados para su eliminación segura o reciclado. Por favor, recicle donde existan instalaciones para ello. Muchos minoristas de equipos eléctricos y electrónicos facilitan el programa de recogida de RAEE domésticos por parte de los distribuidores. Consulte a las autoridades locales o a los minoristas para conocer las instalaciones de recogida designadas (DCF) donde los consumidores pueden deshacerse de sus RAEE de forma gratuita.

En el envase

- Adaptador de carga inalámbrico Negro / Adaptador de carga inalámbrico Blanco
- Manual del usuario
- Tarjeta de registro de garantía ampliada

Compatibilidad

El adaptador de carga inalámbrica Zens funciona con todos los dispositivos compatibles con MagSafe o Qi2.

Cómo utilizar el adaptador de corriente

El adaptador de carga inalámbrico puede enchufarse directamente a una toma de corriente.

¿Preguntas o comentarios? Háganoslo saber.

Si tiene alguna pregunta o comentario sobre el uso del adaptador, la carga inalámbrica o Zens, consulte www.zens.tech o póngase en contacto con el servicio de atención al cliente de Zens a través de support@zens.tech.

Carga inalámbrica Zens

Avisos de seguridad importantes

- Mantener el producto alejado del agua.
- No coloque ni almacene el producto cerca del agua o de cualquier otro líquido.
- Después de la limpieza, asegúrese de que el producto esté completamente seco antes de conectarlo a una toma de corriente.

Notificaciones de advertencia

- Compruebe si el voltaje indicado en el adaptador de corriente se corresponde con el voltaje local antes de conectar el adaptador a una toma de corriente.
- No utilice nunca el adaptador si está dañado de algún modo.

- No coloque etiquetas metálicas ni objetos sobre el cargador.
- No utilice el cargador al aire libre ni cerca de superficies calientes.
- Si lleva un marcapasos u otro dispositivo implantado, consulte a su médico o al fabricante del dispositivo implantado antes de utilizar el cargador.
- No utilizar con alargador ni sobrecargar las tomas de corriente.
- Es necesaria la supervisión cuando lo utilicen niños, personas discapacitadas o con discapacidades mentales, o cuando se utilice cerca de ellos.

Política de devoluciones / Garantía Zens

Todos los productos Zens están diseñados y fabricados para cumplir las normas más estrictas y ofrecer un rendimiento de alta calidad. En caso de que encuentre alguna dificultad al utilizar su producto, le recomendamos que consulte primero el manual de usuario o la información de la sección de *asistencia* de www.zens.tech.

En el improbable caso de avería durante el período de garantía, Zens se encargará de que su producto sea reparado.

Condiciones de la garantía

La garantía comienza en la fecha de compra y expira a los 24 meses. Si se produce algún defecto debido a materiales y/o mano de obra defectuosos dentro del periodo de garantía, Zens se encargará de la reparación. En caso de que la reparación no sea posible o se considere antieconómica, Zens podrá acordar la sustitución del producto. El reemplazo se ofrecerá a discreción de Zens, y la garantía continuará desde la fecha de compra original. La garantía de Zens se aplica siempre que el producto haya sido manipulado correctamente para el uso previsto y de acuerdo con las instrucciones de uso.

La garantía no cubre la pérdida consecuente en la naturaleza, incluyendo pero no limitado a la pérdida de datos o pérdida de negocio. La garantía de Zens no se aplica si:

- Falta el comprobante de compra original (factura).
- Los documentos de compra han sido alterados de alguna manera o se han hecho ilegibles.
- El número de modelo y/o de serie del producto ha sido alterado, eliminado o hecho ilegible.
- Las reparaciones o modificaciones y alteraciones del producto han sido realizadas por organizaciones o personas de servicio no autorizadas.
- El producto se utiliza con fines comerciales.
- El defecto se debe a un uso abusivo o incorrecto del producto o a condiciones ambientales que no se ajustan a las operaciones recomendadas para el producto.
- La unidad ha sufrido daños, incluidos, entre otros, los causados por animales domésticos, rayos, tensión anormal, agua o fuego, desastres naturales o accidentes de transporte.
- El producto es defectuoso debido al desgaste de piezas que, por su naturaleza, pueden considerarse consumibles.
- El producto no funciona correctamente porque no ha sido diseñado, fabricado, aprobado y/o autorizado originalmente para el país en el que se utiliza el producto, lo que podría

ocurrir en casos en los que el producto se haya adquirido en otro país distinto al de su uso previsto.

Esta garantía le otorga derechos legales específicos. Dado que puede variar de un país a otro, es posible que algunos de ellos no se apliquen en su caso. Esta garantía sólo es válida en el país en el que se adquiere el producto, no es transferible y no se extiende a usuarios distintos del comprador original.

¿Necesita servicio?

Para evitar inconvenientes innecesarios, le aconsejamos que lea el manual de usuario o consulte la sección de asistencia en www.zens.tech antes de ponerse en contacto con Zens. Si necesita asistencia técnica, no devuelva el producto sin antes ponerse en contacto con Zens. Para reparar o sustituir este producto, póngase en contacto con Zens durante el periodo de garantía a través de <https://zens.tech/support/>.

Si el problema parece estar basado en un defecto de fabricación o de materiales, Zens proporcionará un formulario de devolución e instrucciones que autoricen a devolver el producto. Zens no se hace responsable de productos perdidos o dañados durante el envío. Todas las devoluciones deben incluir el embalaje original y todos los elementos como el producto, los adaptadores de corriente y el manual de usuario. Una vez examinado el problema, el producto será reparado o sustituido y enviado a la dirección indicada en el formulario de devolución.

Direttiva sui rifiuti di apparecchiature elettriche ed elettroniche

I prodotti elettrici di scarto non devono essere smaltiti insieme ai rifiuti domestici. Tutti i prodotti elettronici con il logo WEEE devono essere raccolti e inviati a operatori autorizzati per lo smaltimento o il riciclaggio sicuro. Si prega di riciclare dove esistono le strutture. Molti rivenditori di apparecchiature elettriche/elettroniche facilitano lo "schema di ritiro da parte del distributore" dei RAEE domestici. Informatevi presso le autorità locali o i rivenditori sui Centri di Raccolta Designati (DCF) dove i consumatori possono smaltire gratuitamente i loro RAEE.

Nella confezione

- Adattatore di ricarica wireless nero / Adattatore di ricarica wireless bianco
- Manuale d'uso
- Scheda di registrazione della garanzia estesa

Compatibilità

L'adattatore di ricarica wireless Zens funziona con tutti i dispositivi che supportano MagSafe o Qi2.

Come utilizzare l'adattatore di alimentazione

L'adattatore di ricarica wireless può essere collegato direttamente a una presa di corrente.

Domande o commenti? Fatecelo sapere.

In caso di domande o feedback sull'uso dell'adattatore, sulla ricarica wireless o su Zens, consultare il sito www.zens.tech o contattare l'assistenza clienti di Zens tramite support@zens.tech.

Ricarica wireless Zens

Avvertenze importanti per la sicurezza

- Tenere il prodotto lontano dall'acqua.
- Non collocare o conservare il prodotto in prossimità di acqua o altri liquidi.
- Dopo la pulizia, assicurarsi che il prodotto sia completamente asciutto prima di collegarlo alla presa di corrente.

Notifiche di avviso

- Prima di collegare l'adattatore alla presa di corrente, verificare che la tensione indicata sull'adattatore corrisponda alla tensione locale.
- Non utilizzare mai l'adattatore se è danneggiato in qualche modo.

- Non collocare etichette metalliche o oggetti sul caricatore.
- Non utilizzare il caricabatterie all'aperto o in prossimità di superfici riscaldate.
- Se si dispone di un pacemaker o di un altro dispositivo impiantato, consultare il medico o il produttore del dispositivo impiantato prima di utilizzare il caricabatterie.
- Non utilizzare una prolunga e non sovraccaricare le prese elettriche.
- L'uso da parte di bambini, disabili o persone con disabilità mentali o in loro prossimità richiede una supervisione.

Politica di restituzione / Garanzia Zens

Tutti i prodotti Zens sono progettati e realizzati per soddisfare gli standard più elevati e fornire prestazioni di alta qualità. In caso di difficoltà nell'utilizzo del prodotto, si consiglia di consultare il manuale d'uso o le informazioni contenute nella sezione di *supporto* del sito www.zens.tech.

Nell'improbabile caso di guasto durante il periodo di garanzia, Zens provvederà a far riparare il prodotto.

Condizioni di garanzia

La garanzia decorre dalla data di acquisto e scade dopo 24 mesi. Se durante il periodo di garanzia si verificano difetti dovuti a materiali e/o manodopera difettosi, Zens provvederà all'assistenza. Se la riparazione non è possibile o è ritenuta antieconomica, Zens può accettare di sostituire il prodotto. La sostituzione sarà offerta a discrezione di Zens e la garanzia continuerà a decorrere dalla data di acquisto originale. La garanzia Zens si applica a condizione che il prodotto sia stato utilizzato in modo corretto per l'uso previsto e in conformità alle istruzioni per l'uso.

La garanzia non copre le perdite conseguenti, incluse, a titolo esemplificativo ma non esaustivo, la perdita di dati o la perdita di affari. La garanzia Zens non si applica se:

- Manca la prova d'acquisto originale (fattura).
- I documenti di acquisto sono stati in qualche modo alterati o resi illeggibili.
- Il numero di modello e/o di serie del prodotto è stato alterato, rimosso o reso illeggibile.
- Le riparazioni o le modifiche e alterazioni del prodotto sono state eseguite da organizzazioni o persone non autorizzate.
- Il prodotto viene utilizzato per scopi commerciali.
- Il difetto è causato dall'abuso o dall'uso improprio del prodotto o da condizioni ambientali non conformi alle operazioni consigliate per il prodotto.
- L'unità è stata danneggiata, compresi, a titolo esemplificativo, i danni causati da animali domestici, fulmini, tensione anomala, acqua o incendio, calamità naturali o incidenti di trasporto.
- Il prodotto è difettoso a causa dell'usura di parti che, per loro natura, possono essere considerate parti di consumo.

- Il prodotto non funziona correttamente perché non è stato originariamente progettato, fabbricato, approvato e/o autorizzato per il paese in cui si utilizza il prodotto, il che potrebbe verificarsi nei casi in cui il prodotto è stato acquistato in un paese diverso da quello in cui è stato utilizzato.

La presente garanzia conferisce all'utente specifici diritti legali. Poiché questi diritti possono variare da paese a paese, alcuni di essi potrebbero non essere applicabili. Questa garanzia è valida solo nel paese in cui il prodotto è stato acquistato, non è trasferibile e non si estende a utenti diversi dall'acquirente originale.

È necessario un servizio?

Per evitare inutili inconvenienti, vi consigliamo di leggere il manuale d'uso o di consultare la sezione di supporto su www.zens.tech prima di contattare Zens. Se è necessario un intervento di assistenza, non restituire il prodotto senza aver prima contattato Zens. Per ottenere la riparazione o la sostituzione del prodotto, contattare Zens durante il periodo di garanzia tramite <https://zens.tech/support/>.

Se il problema sembra basarsi su un difetto di fabbricazione o di materiali, Zens fornirà un modulo di restituzione e le istruzioni che autorizzano a restituire il prodotto. Zens non è responsabile di prodotti persi o danneggiati durante la spedizione. Tutti i resi devono includere l'imballaggio originale e tutti gli elementi come il prodotto, gli adattatori di alimentazione e il manuale d'uso. Dopo aver esaminato il problema, il prodotto verrà riparato o sostituito e rispedito all'indirizzo indicato sul modulo di reso.

Richtlijn afgedankte elektrische en elektronische apparatuur

Afgedankte elektrische producten mogen niet samen met het huishoudelijk afval worden weggegooid. Alle elektronische producten met het WEEE-logo moeten worden ingezameld en naar erkende bedrijven worden gestuurd voor veilige verwijdering of recycling. Recycle waar voorzieningen aanwezig zijn. Veel detailhandelaars van elektrische/elektronische apparatuur bieden een 'Distributeur-inzamelsysteem' voor huishoudelijk AEEA. Informeer bij uw gemeente of detailhandelaar naar de aangewezen inzamelfaciliteiten (DCF) waar consumenten hun AEEA gratis kunnen inleveren.

In de verpakking

- Draadloze oplaadadapter zwart / Draadloze oplaadadapter wit
- Gebruikershandleiding
- Registratiekaart uitgebreide garantie

Compatibiliteit

De Zens draadloze oplaadadapter werkt met alle apparaten die MagSafe of Qi2 ondersteunen.

De stroomadapter gebruiken

De draadloze oplaadadapter kan rechtstreeks op een stopcontact worden aangesloten.

Vragen of feedback? Laat het ons weten.

Als je vragen of feedback hebt over het gebruik van de adapter, draadloos opladen of Zens, kijk dan op www.zens.tech of neem contact op met de klantenservice van Zens via support@zens.tech.

Zens draadloos opladen

Belangrijke veiligheidsinformatie

- Houd het product uit de buurt van water.
- Plaats of bewaar het product niet in de buurt van water of een andere vloeistof.
- Zorg na het schoonmaken dat het product volledig droog is voordat je het aansluit op het stopcontact.

Waarschuwingmeldingen

- Controleer of het voltage dat op de stroomadapter staat aangegeven overeenkomt met het plaatselijke voltage voordat u de adapter aansluit op een stopcontact.
- Gebruik de adapter nooit als deze beschadigd is.

- Plaats geen metalen labels of voorwerpen op de lader.
- Gebruik de oplader niet buitenshuis of in de buurt van verwarmde oppervlakken.
- Als u een pacemaker of een ander geïmplanteerd apparaat hebt, raadpleeg dan uw arts of de fabrikant van het geïmplanteerde apparaat voordat u de oplader gebruikt.
- Niet gebruiken met een verlengsnoer of stopcontacten overbelasten.
- Toezicht is nodig bij gebruik door of in de buurt van kinderen, gehandicapten of mensen met een verstandelijke beperking.

Retourbeleid / Zens garantie

Alle Zens-producten zijn ontworpen en vervaardigd om aan de hoogste normen te voldoen en prestaties van hoge kwaliteit te leveren. Als je problemen ondervindt bij het gebruik van je product, raden we je aan eerst de gebruikershandleiding of de informatie in het ondersteuningsgedeelte van www.zens.tech te raadplegen.

In het onwaarschijnlijke geval van een defect tijdens de garantieperiode zorgt Zens ervoor dat je product wordt gerepareerd.

Garantievoorwaarden

De garantie gaat in op de aankoopdatum en vervalt na 24 maanden. Als er binnen de garantieperiode een defect optreedt als gevolg van materiaal- en/of fabricagefouten, zorgt Zens voor service. Als reparatie niet mogelijk is of niet rendabel wordt geacht, kan Zens instemmen met vervanging van het product. Vervanging wordt aangeboden naar goeddunken van Zens en de garantie gaat in op de datum van oorspronkelijke aankoop. De Zens garantie is van toepassing op voorwaarde dat het product op de juiste manier is behandeld voor het beoogde gebruik en in overeenstemming met de gebruiksaanwijzing. De garantie geldt niet voor gevolgschade, met inbegrip van maar niet beperkt tot verlies van gegevens of bedrijfsschade. De Zens garantie is niet van toepassing indien:

- Het originele aankoopbewijs (factuur) ontbreekt.
- De aankoopdocumenten zijn op enigerlei wijze gewijzigd of onleesbaar gemaakt.
- Het model- en/of serienummer op het product is gewijzigd, verwijderd of onleesbaar gemaakt.
- Reparaties of productmodificaties en -wijzigingen zijn uitgevoerd door onbevoegde serviceorganisaties of personen.
- Het product wordt gebruikt voor commerciële doeleinden.
- Het defect wordt veroorzaakt door misbruik of verkeerd gebruik van het product of door omgevingsomstandigheden die niet in overeenstemming zijn met de aanbevolen werking van het product.
- Het toestel is beschadigd - inclusief maar niet beperkt tot schade door huisdieren, bliksem, abnormale spanning, water of brand, natuurrampen of transportongevallen.
- Het product is defect als gevolg van slijtage van onderdelen die door hun aard als verbruiksartikelen kunnen worden beschouwd

- Het product niet naar behoren functioneert omdat het niet oorspronkelijk is ontworpen, gefabriceerd, goedgekeurd en/of geautoriseerd voor het land waar u het product gebruikt, wat kan voorkomen in gevallen waarin het product is aangeschaft in een ander land dan het land waarvoor het is bedoeld.

Deze garantie geeft u specifieke wettelijke rechten. Aangezien dit van land tot land kan verschillen, zijn sommige van de bovenstaande bepalingen mogelijk niet op u van toepassing. Deze garantie is alleen geldig in het land waar het product is gekocht en is niet overdraagbaar en geldt niet voor andere gebruikers dan de oorspronkelijke koper.

Service nodig?

Om onnodig ongemak te voorkomen, raden we je aan de gebruikershandleiding te lezen of het ondersteuningsgedeelte op www.zens.tech te raadplegen voordat je contact opneemt met Zens. Als service nodig is, stuur het product dan niet terug zonder eerst contact op te nemen met Zens. Om dit product te laten repareren of vervangen, neem je tijdens de garantieperiode contact op met Zens via <https://zens.tech/support/>.

Als het probleem blijkt te berusten op een defect in vakmanschap of materialen, zal Zens een retourformulier en instructies verstrekken die toestemming geven om het product te retourneren. Zens is niet verantwoordelijk voor verloren of beschadigd product tijdens de verzending. Alle retourzendingen moeten de originele verpakking bevatten en alle items zoals product, voedingsadapters en handleiding. Na onderzoek van het probleem wordt het product gerepareerd of vervangen en teruggestuurd naar het adres dat op het retourformulier staat.

Diretiva relativa aos resíduos de equipamentos eléctricos e electrónicos

Os resíduos de produtos eléctricos não devem ser eliminados juntamente com o lixo doméstico. Todos os produtos electrónicos com o logótipo REEE devem ser recolhidos e enviados para operadores aprovados para eliminação segura ou reciclagem. Recicle nos locais onde existem instalações para o efeito. Muitos retalhistas de equipamento eléctrico/electrónico facilitam o "esquema de retoma de distribuidores" de REEE domésticos. Informe-se junto da sua autoridade local ou dos retalhistas sobre as instalações de recolha designadas (DCF) onde os consumidores podem eliminar os seus REEE gratuitamente.

Na embalagem

- Adaptador de carregamento sem fios preto / Adaptador de carregamento sem fios branco
- Manual do utilizador
- Cartão de registo da garantia alargada

Compatibilidade

O adaptador de carregamento sem fios Zens funciona com todos os dispositivos que suportam MagSafe ou Qi2.

Como utilizar o adaptador de corrente

O adaptador de carregamento sem fios pode ser ligado diretamente a uma tomada eléctrica.

Perguntas ou comentários? Diga-nos.

Se tiver quaisquer perguntas ou comentários sobre a utilização do adaptador, o carregamento sem fios ou a Zens, consulte www.zens.tech ou contacte o apoio ao cliente da Zens através de support@zens.tech.

Carregamento sem fios Zens

Avisos de segurança importantes

- Manter o produto afastado da água.
- Não colocar nem guardar o produto perto de água ou de qualquer outro líquido.
- Após a limpeza, certifique-se de que o produto está completamente seco antes de o ligar a uma tomada eléctrica

Notificações de aviso

- Verifique se a tensão indicada no adaptador de corrente corresponde à tensão local antes de ligar o adaptador a uma tomada eléctrica.

- Nunca utilize o adaptador se este estiver danificado.
- Não colocar etiquetas metálicas ou quaisquer objectos no carregador.
- Não utilize o carregador no exterior ou perto de superfícies aquecidas.
- Se tiver um pacemaker ou outro dispositivo implantado, consulte o seu médico ou o fabricante do dispositivo implantado antes de utilizar o carregador.
- Não utilizar com uma extensão nem sobrecarregar as tomadas eléctricas.
- É necessária supervisão quando utilizado por ou perto de crianças, pessoas com deficiência ou pessoas com deficiências mentais.

Política de devolução / Garantia Zens

Todos os produtos Zens são concebidos e fabricados para satisfazer os mais elevados padrões e proporcionar um desempenho de alta qualidade. Caso encontre alguma dificuldade na utilização do seu produto, recomendamos que consulte primeiro o manual do utilizador ou as informações na secção de *assistência* de www.zens.tech.

Na eventualidade improvável de uma avaria durante o período de garantia, a Zens providenciará a assistência técnica do seu produto.

Termos da garantia

A garantia tem início na data de compra e expira ao fim de 24 meses. Se ocorrer algum defeito devido a materiais e/ou mão de obra defeituosos durante o período de garantia, a Zens providenciará a assistência técnica. Quando a reparação não for possível ou for considerada não económica, a Zens pode concordar em substituir o produto. A substituição será efectuada de acordo com o critério da Zens e a garantia continuará a partir da data da compra original. A garantia da Zens aplica-se desde que o produto tenha sido manuseado corretamente para a sua utilização prevista e de acordo com as instruções de funcionamento. A garantia não cobre a perda consequente na natureza, incluindo mas não limitado a perda de dados ou perda de negócios. A garantia Zens não se aplica se:

- Falta o comprovativo de compra original (fatura).
- Os documentos de compra foram alterados de qualquer forma ou tornados ilegíveis.
- O número de modelo e/ou de série do produto foi alterado, removido ou tornado ilegível.
- As reparações ou modificações e alterações do produto foram efectuadas por organizações ou pessoas de assistência não autorizadas.
- O produto está a ser utilizado para fins comerciais.
- O defeito é causado por abuso ou utilização incorrecta do produto ou por condições ambientais que não estão em conformidade com as operações recomendadas para o produto.
- A unidade foi danificada - incluindo, mas não se limitando a, danos provocados por animais domésticos, relâmpagos, tensão anormal, água ou fogo, desastres naturais ou acidentes de transporte.

- O produto está defeituoso devido ao desgaste de peças que, pela sua natureza, podem ser consideradas como peças consumíveis
- O produto não funciona corretamente porque não foi originalmente concebido, fabricado, aprovado e/ou autorizado para o país onde o utilizador utiliza o produto, o que pode ocorrer nos casos em que o produto tenha sido adquirido noutra país que não o da sua utilização prevista.

Esta garantia confere ao utilizador direitos legais específicos. Uma vez que esta pode variar de país para país, alguns dos direitos acima referidos podem não se aplicar ao utilizador. Esta garantia é válida apenas no país onde o produto é adquirido, não é transferível e não se estende a outros utilizadores que não o comprador original.

Serviço necessário?

A fim de evitar inconvenientes desnecessários, aconselhamos a leitura do manual do utilizador ou a consulta da secção de apoio em www.zens.tech antes de contactar a Zens. Se for necessária assistência técnica, não devolva o produto sem primeiro contactar a Zens. Para obter a reparação ou substituição deste produto, contacte a Zens durante o período de garantia através do endereço <https://zens.tech/support/>.

Se o problema parecer estar baseado num defeito de fabrico ou de materiais, a Zens fornecerá um formulário de devolução e instruções que autorizam a devolução do produto. A Zens não é responsável por produtos perdidos ou danificados durante o envio. Todas as devoluções devem incluir a embalagem original e todos os itens como o produto, os adaptadores de corrente e o manual do utilizador. Após análise do problema, o produto será reparado ou substituído e enviado para o endereço indicado no formulário de devolução.

Direktivet om avfall som utgörs av eller innehåller elektrisk eller elektronisk utrustning

Avfall Elektriska produkter får inte slängas i hushållsavfallet. Alla elektroniska produkter med WEEE-logotypen måste samlas in och skickas till godkända operatörer för säkert bortskaffande eller återvinning. Återvinn där det finns möjlighet. Många återförsäljare av elektrisk/elektronisk utrustning erbjuder "Distributor-take-back scheme" för WEEE från hushåll. Kontrollera med din lokala myndighet eller återförsäljare om det finns utsedda insamlingsanläggningar (DCF) där konsumenterna kan lämna in sitt WEEE kostnadsfritt.

I förpackningen

- Trådlös laddningsadapter svart / Trådlös laddningsadapter vit
- Användarmanual
- Registreringskort för utökad garanti

Kompatibilitet

Zens Wireless Charging Adaptor fungerar med alla enheter som stöder MagSafe eller Qi2.

Så här använder du strömadaptern

Den trådlösa laddningsadaptern kan anslutas direkt till ett eluttag.

Frågor eller feedback? Låt oss veta.

Om du har några frågor eller synpunkter på användningen av adaptern, trådlös laddning eller Zens, vänligen se www.zens.tech eller kontakta Zens kundtjänst via support@zens.tech.

Zens trådlös laddning

Viktiga säkerhetsmeddelanden

- Håll produkten borta från vatten.
- Placera eller förvara inte produkten i närheten av vatten eller annan vätska.
- Efter rengöring ska du se till att produkten är helt torr innan du ansluter den till ett eluttag

Varningsmeddelanden

- Kontrollera att den spänning som anges på nätadaptern överensstämmer med den lokala spänningen innan du ansluter adaptern till ett eluttag.
- Använd aldrig adaptern om den är skadad på något sätt.
- Placera inte metalliska etiketter eller andra föremål på laddaren.
- Använd inte laddaren utomhus eller i närheten av uppvärmda ytor.

- Om du har en pacemaker eller annan implanterad enhet bör du rådgöra med din läkare eller tillverkaren av den implanterade enheten innan du använder laddaren.
- Använd inte förlängningssladd och överbelasta inte eluttagen.
- Övervakning krävs när den används av eller i närheten av barn, funktionshindrade personer eller personer med psykiska funktionshinder.

Returpolicy / Zens garanti

Alla Zens-produkter är konstruerade och tillverkade för att uppfylla högsta standard och leverera högkvalitativ prestanda. Om du stöter på problem när du använder din produkt rekommenderar vi att du först konsulterar användarhandboken eller informationen i supportavsnittet på www.zens.tech.

Om fel mot förmodan skulle uppstå under garantiperioden kommer Zens att ordna med service för din produkt.

Garantivillkor

Garantin börjar gälla på inköpsdagen och upphör att gälla efter 24 månader. Om något fel på grund av felaktigt material och/eller utförande uppstår inom garantiperioden, kommer Zens att ordna med service. Om en reparation inte är möjlig eller anses oekonomisk kan Zens gå med på att ersätta produkten. Ersättning kommer att erbjudas efter Zens gottfinnande och garantin kommer att fortsätta från datumet för det ursprungliga köpet. Zens garanti gäller under förutsättning att produkten har hanterats på ett korrekt sätt för avsedd användning och i enlighet med bruksanvisningen.

Garantin täcker inte förluster som är av följdkaraktär, inklusive men inte begränsat till förlust av data eller förlust av verksamhet. Zens-garantin gäller inte om:

- Det ursprungliga inköpsbeviset (fakturan) saknas.
- Köpehandlingarna har ändrats på något sätt eller gjorts oläsliga.
- Modell- och/eller serienumret på produkten har ändrats, avlägsnats eller gjorts oläsligt.
- Reparationer eller produktmodifieringar och ändringar har utförts av icke auktoriserade serviceorganisationer eller personer.
- Produkten används för kommersiella ändamål.
- Felet har orsakats av missbruk eller felaktig användning av produkten eller av miljöförhållanden som inte överensstämmer med produktens rekommenderade användning.
- Enheten har skadats - inklusive men inte begränsat till skador orsakade av husdjur, blixtnedslag, onormal spänning, vatten eller brand, naturkatastrof eller transportolycka.
- Produkten är defekt på grund av förslitning av delar som till sin natur kan betraktas som förbrukningsdelar
- Produkten fungerar inte korrekt eftersom den inte ursprungligen konstruerades, tillverkades, godkändes och/eller auktoriserades för det land där du använder produkten, vilket kan inträffa i fall där produkten har köpts i ett annat land än det där den är avsedd att användas.

Denna garanti ger dig specifika juridiska rättigheter. Eftersom detta kan variera från land till land kanske vissa av ovanstående inte gäller för dig. Garantin gäller endast i det land där produkten köptes, kan inte överlåtas och gäller inte för andra användare än den ursprungliga köparen.

Behöver du service?

För att undvika onödigt besvär rekommenderar vi att du läser användarhandboken eller konsulterar supportavsnittet på www.zens.tech innan du kontaktar Zens. Om service krävs, returnera inte produkten utan att först ha kontaktat Zens. För att få denna produkt reparerad eller utbytt, vänligen kontakta Zens under garantiperioden via <https://zens.tech/support/>. Om problemet verkar vara baserat på en defekt i utförande eller material, kommer Zens att tillhandahålla ett returformulär och instruktioner som ger rätt att returnera produkten. Zens ansvarar inte för förlorade eller skadade produkter under transporten. Alla returer måste inkludera originalförpackningen och alla artiklar som produkt, nätadapter och användarmanual. Efter undersökning av problemet kommer produkten att repareras eller bytas ut och skickas tillbaka till den adress som anges på returformuläret.

废弃电气和电子设备指令

废弃电器产品不得与家庭垃圾一起处置。所有带有 WEEE 标志的电子产品都必须收集起来，并送往认可的运营商进行安全处置或回收。请在有回收设施的地方进行回收。许多电气/电子设备零售商为家用 WEEE "分销商回收计划"提供便利。请向当地政府或零售商查询指定收集设施 (DCF)，在那里消费者可以免费处置其废弃电子电气设备。

在包装中

- 黑色无线充电适配器/白色无线充电适配器
- 用户手册
- 延长保修登记卡

兼容性

Zens 无线充电适配器适用于所有支持 MagSafe 或 Qi2 的设备。

如何使用电源适配器

无线充电适配器可直接插入电源插座。

有问题或反馈？请告诉我们。

如果您对适配器的使用、无线充电或 Zens 有任何疑问或反馈，请访问 www.zens.tech 或通过 support@zens.tech 联系 Zens 客户支持。

Zens 无线充电

重要安全提示

- 让产品远离水。
- 请勿将产品放在或存放在靠近水或任何其他液体的地方。
- 清洁后，确保产品完全干燥，然后再将其连接到电源插座上。

警告通知

- 在将电源适配器连接到电源插座之前，请检查电源适配器上显示的电压是否与当地电压一致。
- 如果适配器有任何损坏，切勿使用。
- 请勿在充电器上放置任何金属标签或任何物品。
- 请勿在户外或靠近受热表面使用充电器。
- 如果您有心脏起搏器或其他植入设备，请在使用充电器前咨询医生或植入设备的制造商。
- 请勿使用加长电线或使电源插座超负荷。

- 儿童、残疾人或智障人士使用或在其附近使用时，需要有人看护。

退货政策 / Zens 保修

所有 Zens 产品的设计和制造均符合最高标准，并能提供高质量的性能。如果您在使用产品时遇到任何困难，我们建议您首先查阅用户手册或 www.zens.tech 支持部分的信息。

如果在保修期内出现故障，Zens 将安排对您的产品进行维修。

保修条款

保修期自购买之日起，24 个月后到期。如果在保修期内出现任何由于材料和/或工艺缺陷造成的瑕疵，Zens 将安排维修。如果无法维修或认为维修不合算，Zens 可同意更换产品。更换由 Zens 自行决定，保修期从最初购买之日起计算。Zens 保修适用于按照操作说明正确使用产品。

保修不包括由此造成的损失，包括但不限于数据丢失或业务损失。在下列情况下，Zens 保修不适用

- 原始购买凭证（发票）丢失。
 - 购买文件有任何篡改或无法辨认。
 - 产品上的型号和/或序列号被更改、删除或无法辨认。
 - 由未经授权的维修机构或人员进行维修或产品修改和改动。
 - 该产品用于商业目的。
 - 缺陷是由于滥用或误用产品或环境条件不符合产品的建议操作而造成的。
 - 设备已损坏 - 包括但不限于宠物、闪电、异常电压、水或火、自然灾害或运输事故造成的损坏。
 - 产品因零件磨损而存在缺陷，而这些零件的性质可被视为易损件
 - 产品不能正常工作，因为它不是为您使用产品的国家最初设计、制造、批准和/或授权的，这可能发生在产品在其预定用途以外的其他国家购买的情况下。
- 本保证书赋予您特定的法律权利。由于各国情况不同，上述某些内容可能对您不适用。本保修仅在产品购买地所在国有效，不得转让，也不适用于原购买者以外的其他用户。

需要服务吗？

为了避免不必要的不便，我们建议您在联系 Zens 之前阅读用户手册或查阅 www.zens.tech 上的支持部分。如果需要维修，请不要在未联系 Zens 的情况下退回产品。如需维修或更换本产品，请在保修期内通过 <https://zens.tech/support/> 与 Zens 联系。

如果问题似乎是基于工艺或材料缺陷，Zens 将提供退货表格和说明，授权退货。Zens 不对运输过程中的产品丢失或损坏负责。所有退货必须包括原包装以及产品、电源适配器和用户手册等所有物品。在对问题进行检查后，将对产品进行维修或更换，并将产品寄回退货单上注明的地址。

廃電気電子機器指令

廃電気製品は家庭ごみと一緒に廃棄してはなりません。WEEE ロゴのついた電気製品はすべて回収し、安全な廃棄またはリサイクルのために認可された事業者に送らなければなりません。設備がある場所でリサイクルしてください。多くの電気/電子機器小売業者は、家庭用 WEEE 廃棄物の「販売業者引き取り制度」を促進しています。消費者が WEEE を無料で処分できる指定回収施設 (DCF) については、お住まいの地方自治体または小売業者にご確認ください。

パッケージ

- ワイヤレス充電アダプターブラック/ワイヤレス充電アダプター ホワイト
- ユーザーマニュアル
- 延長保証登録カード

互換性

Zens ワイヤレス充電アダプターは、MagSafe または Qi2 をサポートするすべてのデバイスで動作します。

電源アダプターの使い方

ワイヤレス充電アダプターは、電源コンセントに直接差し込むことができます。

ご質問やご意見は？ お知らせください。

アダプターの使用、ワイヤレス充電、Zens についてご質問やご意見がございましたら、www.zens.tech をご覧いただくか、support@zens.tech から Zens カスタマーサポートまでご連絡ください。

ゼンス・ワイヤレス充電

安全に関する重要なお知らせ

- 製品を水に近づけないでください。
- 本製品を水やその他の液体の近くに置いたり保管したりしないでください。
- 洗浄後、製品が完全に乾いていることを確認してから、コンセントに接続してください。

警告通知

- 電源アダプターをコンセントに接続する前に、電源アダプターに表示されている電圧が現地の電圧と一致していることを確認してください。
- アダプターが破損している場合は、絶対に使用しないでください。
- 充電器の上に金属ラベルや物を置かないでください。
- 充電器を屋外や加熱した表面の近くで使用しないでください。

- ベースメーカーなどの植込み機器をお持ちの方は、充電器を使用する前に、医師または植込み機器の製造元にご相談ください。
- 延長コードを使用したり、コンセントを過負荷にしないでください。
- 子供、身体障害者、知的障害者が使用する場合、またはその近くで使用する場合は、監督者が必要である。

返品ポリシー/ゼンス保証

Zens 製品はすべて、最高水準を満たすように設計・製造され、高品質の性能を提供します。万が一、製品の使用中に何らかの問題が発生した場合は、まず取扱説明書または www.zens.tech のサポートセクションの情報を参照されることをお勧めします。万が一、保証期間中に故障が発生した場合は、Zens が修理の手配をいたします。

保証条件

保証期間をご購入日から 24 ヶ月間です。保証期間内に材料および/または製造上の欠陥による不具合が発生した場合、Zens は修理を手配します。修理が不可能または不経済と判断された場合、Zens は製品の交換に同意する場合があります。交換は Zens の裁量で行われ、保証は最初の購入日から継続されます。Zens の保証は、製品が使用目的に応じて適切に取り扱われ、取扱説明書に従っている場合に適用されます。

本保証は、データの損失やビジネスの損失など、本質的に派生する損失には適用されません。以下の場合、Zens の保証は適用されません：

- 購入証明書（インボイス）の原本がない。
 - 購入書類が何らかの方法で改ざんされていたり、判読不能になっている。
 - 製品のモデル番号および/またはシリアル番号が変更された、削除された、または判読できなくなった。
 - 許可されていないサービス機関または者によって修理または製品の改造や変更が行われた場合。
 - この製品は商業目的で使用されている。
 - 欠陥は、製品の乱用や誤用、または製品の推奨動作に適合しない環境条件によって引き起こされます。
 - ベット、落雷、異常電圧、水濡れ、火災、天災、輸送中の事故などによる損傷。
 - 製品の性質上、消耗部品とみなされる部品の摩耗による不具合。
 - 本製品が、お客様が本製品を使用する国において当初設計、製造、承認、および/または認可されたものでないため、本製品が正常に機能しない場合（本製品が意図された使用国以外の国で購入された場合に発生する可能性があります）。
- 本保証は、お客様に特定の法的権利を付与するものです。これは国によって異なる場合がありますため、上記の一部はお客様に適用されない場合があります。本保証は、製品を購入した国でのみ有効であり、譲渡することはできず、最初の購入者以外のユーザーには適用されません。

サービスは必要か？

不必要な不都合を避けるため、Zens に連絡する前にユーザーマニュアルを読むか、www.zens.tech のサポートセクションを参照することをお勧めします。修理が必要な場合は、Zens に連絡せずに製品を返品しないでください。本製品の修理または交換をご希望の場合は、保証期間中に <https://zens.tech/support/> から Zens にご連絡ください。

問題が製造上の欠陥または素材の欠陥に基づくと思われる場合、Zens は返品用紙と返品を許可する指示を提供します。Zens は配送中の製品の紛失や破損については責任を負いません。すべての返品には、元の梱包、製品、電源アダプタ、取扱説明書などのすべての物品を含める必要があります。問題の調査後、製品は修理または交換され、返品フォームに記載された住所に返送されます。

توجيهات نفايات المعدات الكهربائية والإلكترونية

لا ينبغي التخلص من نفايات المنتجات الكهربائية مع النفايات المنزلية. يجب جمع جميع المنتجات الإلكترونية التي تحمل وإرسالها إلى الشركات المعتمدة للتخلص منها بشكل آمن أو إعادة تدويرها. إعادة التدوير حيث تتوفر WEEE شعار المرافق. يقدم العديد من تجار تجزئة المعدات الكهربائية/الإلكترونية "نظام تجميع الموزعين" لمخلفات المعدات الكهربائية (DCF) المنزلية. تحقق مع بلديتك أو بائع التجزئة الخاص بك لمعرفة مرافق التجميع المخصصة (WEEE) والإلكترونية (الخاصة بهم مجانًا. WEEE حيث يمكن للمستهلكين إرجاع مخلفات المعدات الكهربائية والإلكترونية)

نفي العبوة

- محول الشحن اللاسلكي باللون الأسود / محول الشحن اللاسلكي باللون الأبيض
- دليل المستخدم
- بطاقة تسجيل الضمان الممتد

التوافق

• Qi2 أو MagSafe مع جميع الأجهزة التي تدعم Zens يعمل محول الشحن اللاسلكي

باستخدام محول الطاقة

يمكن توصيل محول الشحن اللاسلكي مباشرة بمقبس الحائط.

أسئلة أو تعليقات؟ اسمحوا لنا أن نعرف.

، فيرجى زيارة Zens إذا كانت لديك أي أسئلة أو تعليقات حول استخدام المحول أو الشحن اللاسلكي أو support@zens.tech على Zens أو الاتصال بخدمة عملاء www.zens.tech

شحن لاسلكي زين

معلومات السلامة الهامة

- احفظ المنتج بعيدًا عن الماء.
- لا تضع أو تخزن المنتج بالقرب من الماء أو السوائل الأخرى.
- بعد التنظيف، تأكد من جفاف المنتج تمامًا قبل توصيله بمقبس الحائط.
- رسائل تحذيرية
- تأكد من أن الجهد المشار إليه على محول الطاقة يتوافق مع الجهد المحلي الخاص بك قبل توصيل المحول بمقبس الحائط.
- لا تستخدم المحول أبدًا في حالة تلفه.
- لا تضع ملصقات أو أشياء معدنية على الشاحن.
- لا تستخدم الشاحن في الخارج أو بالقرب من الأسطح الساخنة.
- إذا كان لديك جهاز تنظيم ضربات القلب أو أي جهاز مزروع آخر، فاستشر طبيبك أو الشركة المصنعة للجهاز المزروع قبل استخدام الشاحن.
- لا تستخدم مع سلك تمديد أو مأخذ التحميل الزائد.

- يلزم الإشراف عند استخدامه من قبل أو بالقرب من الأطفال أو الأشخاص ذوي الإعاقة أو الأشخاص ذوي الإعاقات الذهنية.

Zens سياسة الإرجاع/ضمان

لتلبية أعلى المعايير وتقديم أداء عالي الجودة. إذا كانت لديك أية مشكلات في Zens تم تصميم وتصنيع جميع منتجات استخدام المنتج الخاص بك، فنوصيك أولاً بمراجعة دليل المستخدم أو المعلومات الموجودة في قسم الدعم على موقع www.zens.tech.

إصلاح منتجك.Zens في حالة حدوث خلل غير محتمل خلال فترة الضمان، ستضمن شروط الضمان

يبدأ الضمان من تاريخ الشراء وينتهي بعد 24 شهرًا. في حالة حدوث عيب خلال فترة الضمان نتيجة لعيب في المواد Zens الخدمة. إذا لم يكن الإصلاح ممكنًا أو لا يعتبر فعالاً من حيث التكلفة، فقد توافق Zens و/أو التصنيع، فسوف تقدم Zens ويبدأ الضمان من تاريخ الشراء الأصلي. ينطبق ضمان Zens على استبدال المنتج. يتم تقديم الاستبدال وفقًا لتقدير بشرط أن يتم التعامل مع المنتج بشكل صحيح للغرض المقصود منه ووفقًا لتعليمات الاستخدام.

لا ينطبق الضمان على الأضرار التبعية، بما في ذلك على سبيل المثال لا الحصر فقدان البيانات أو انقطاع الأعمال. لا إذا:Zens ينطبق ضمان

- أصل إثبات الشراء (الفاتورة) مفقود.

- تم تغيير مستندات الشراء أو جعلها غير مقروءة بأي شكل من الأشكال.

-تم تغيير الطراز و/أو الرقم التسلسلي الموجود على المنتج أو إزالته أو جعله غير مقروء.

- تم إجراء الإصلاحات أو التعديلات والتغييرات على المنتج بواسطة مؤسسات خدمة أو أشخاص غير مصرح لهم.

- يستخدم المنتج لأغراض تجارية.

- ينجم الخلل عن سوء استخدام المنتج أو سوء استخدامه أو عن الظروف البيئية التي لا تتوافق مع التشغيل الموصى به للمنتج.

- تعرض الجهاز للتلوث - بما في ذلك على سبيل المثال لا الحصر، الأضرار الناجمة عن الحيوانات الأليفة أو البرق أو الجهد غير الطبيعي أو الماء أو الحريق أو الكوارث الطبيعية أو حوادث النقل.

- المنتج معيب بسبب تآكل الأجزاء التي يمكن اعتبارها مستهلكة طبيعيًا

- المنتج لا يعمل بشكل صحيح لأنه لم يتم تصميمه وتصنيعه و/أو اعتماده و/أو ترخيصه في الأصل للبلد الذي تستخدم فيه المنتج، وهو ما قد يحدث في الحالات التي تم فيها شراء المنتج في بلد آخر غير البلد الذي تستخدم فيه المنتج كان المقصود المقصود.

يمكنك هذا الضمان حقوقًا قانونية محددة. وبما أن هذا قد يختلف من بلد إلى آخر، فقد لا تنطبق عليك بعض الأحكام المذكورة أعلاه. يسري هذا الضمان فقط في البلد الذي تم شراء المنتج فيه وهو غير قابل للتحويل أو ينطبق على مستخدمين آخرين غير المشتري الأصلي.

هل تحتاج إلى خدمة؟

قبل www.zens.tech لتجنب الإزعاج غير الضروري، نوصي بقراءة دليل المستخدم أو استشارة قسم الدعم على أولاً لإصلاح هذا المنتج أو Zens. إذا كانت الخدمة مطلوبة، فلا تقم بإرجاع المنتج دون الاتصال ب Zens الاتصال ب / خلال فترة الضمان. <https://zens.tech/support> على Zens استبداله، اتصل ب

نموذج إرجاع وتعليمات تسمح بإرجاع Zens إذا بدا أن المشكلة ناتجة عن عيب في التصنيع أو المواد، فسوف تقدم ليست مسؤولة عن المنتج المفقود أو التالف أثناء الشحن. يجب أن تتضمن جميع المرتجات العبوة الأصلية Zens المنتج. وجميع العناصر مثل المنتج ومحولات الطاقة والدليل. بعد التحقق من المشكلة، سيتم إصلاح المنتج أو استبداله وإعادته إلى العنوان المذكور في نموذج الإرجاع.